

- ① Abdeckung:
Klasse B125
Klasse D400
- ② Abscheider
- ③ Schlammfang
- ④ Zulaufschürze
- ⑤ Ablaufschürze
- ⑥ Optional Alarmanlage
- ⑦ Optional
Leerrohranschluss DN110

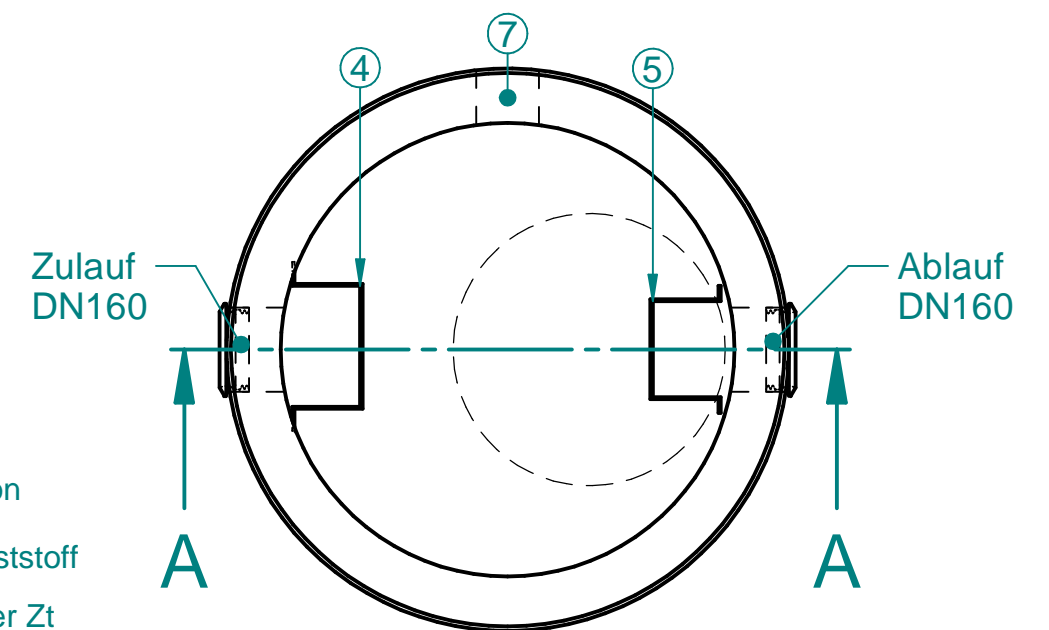

Section A-A

Werkstoffe
Behälter: Beton
Einbauteile:
Edelstahl/Kunststoff

* Änderung der Zt
nach Rücksprache mit
PURATOR möglich

Naturmaße
überprüfen!

Techn. Änderungen vorbehalten

max. Fettschichtdicke: 160 [mm]

| Type | NG [l/s] | SF [m³] | SF-Höhe [mm] | Fettabscheiderinhalt [m³] | Fettspeichermenge [lt] | Gr. Stück Gew [t] | Ges. Gew [t] |
|-----------|------------|-----------|----------------|-----------------------------|--------------------------|---------------------|----------------|
| FA-2-10DS | 2 | 0,20 | 260 | 0,64 | 130 | 1,8 | 2,4 |

| Type | Zt [mm] | At [mm] | Et [mm] | a [mm] | h [mm] | d [mm] | D [mm] | Anzahl Deckel |
|-----------|-----------|-----------|-----------|----------|----------|----------|----------|---------------|
| FA-2-10DS | 675 | 745 | 1925 | 1250 | 1500 | 1000 | 1240 | 1 |

| | | | | |
|-----------------------|----------|-------------------------|------------|----------|
| according to ISO 8015 | | edges ISO 13715 | scale mass | standard |
| date | username | name | | |
| modeled 11.11.2019 | M.P. | ECOLIP-B-Fettabscheider | | |
| drawn 11.11.2019 | M.P. | FA-2-10DS | | |
| checked 11.11.2019 | A.B. | - | | |
| purator™ | | draw# | Index | |
| | | FA-2-10DS-5085-AT-A | | |
| rev. | comment | date | name | |
| | | | BVH: - | |